

VitrA

AKRİLİK BANYO KÜVETLERİ

Montaj Uygulamaları ve Kullanım Kılavuzu

Önsöz	3
Ürünün Genel Özellikleri	3
Küvet Montaj Uygulamaları	4
• Panelli Küvet Montajı	4
• Monoblok Küvet Montajı	6
• VitrA Küvetlerde Uygulanan Masaj Sistemleri	7
Banyo Küvetlerinin Bakımı	7
• Dikkat Edilmesi Gereken Noktalar	7
• Karşılaşılabilecek Sorunlar ve Çözümleri	7
• Akrilik Küvetlerin Temizliği	7
Garanti Kapsamı Dışında Kalan Hususlar	8
• Nakliye, Depolama	8
• Montaj	8
• Kullanım, Temizlik ve Bakım.....	8
Garanti Belgesi	8

Üretici Firma
Eczacıbaşı Yapı Gereçleri
San. ve Tic. A.Ş.-Küvet
Şifa Mah. Yaman Sok. No:10
Tuzla 34941 İstanbul Türkiye
Tel : (0216) 581 20 00 (Pbx)

Genel Dağıtım - Merkez Servis
İntema A.Ş.
Ali Kaya Sk. No: 7
Levent 34394 İstanbul
Tel : 0212 350 80 00
Faks : 0212 350 85 80

Danışma Hattı:
0850 311 70 70

Değerli müşterimiz,

Almış olduğunuz bu ürünün, doğru ve amaca uygun kullanımını sağlayarak size en iyi verimi sunmasını istiyoruz.

- 1- Aldığınız ürünü satış noktamızda ve/veya adres teslimatında kolisinden çıkararak ve parçaları ile birlikte tek tek kontrol ederek alınız. Eksik malzeme, kırık veya hasarın tespit edilmesi durumunda en yakın Yetkili Satıcı veya Yetkili Servis'e haber veriniz. Bu gibi durumlarda lütfen ürünü orijinal ambalajı içinde koruyunuz.
- 2- Eksiksiz ve hasarsız teslim aldığınız ürüne ait Kullanım Kılavuzu ve Garanti Belgesi'ni Yetkili Satıcı'ya ONAYLATINIZ..
- 3- Bu kılavuzun tamamını ürünü monte ettirmeden önce dikkatle okumanızı ve bir başvuru kaynağı olarak saklamanızı önemle rica ediyoruz.
- 4- Yetkili Servis'i montaj için gerekli altyapı hazırlığını tamamladıktan sonra çağırınız.
- 5- Montaj, bakım ve onarım için servis ihtiyacınız olduğu takdirde;
 - Satıcımızdan oturduğunuz bölgeye bakan Yetkili Servis'in telefonunu isteyiniz.
 - Satıcımızın olmadığı yerlerde, kılavuz içindeki telefonlardan gerekli bilgiyi alabilirsiniz.
 - Hizmet için gelen teknisyene, 'VitrA - Artema Yetkili Servisi Personel Kartı'nı sorunuz. Personel kartı olmayanları kesinlikle kabul etmeyiniz.
 - İşlem sonunda teknisyen, detaylı ve doğru olarak, 'Hizmet Formu'nu yazmak, size imzalatmak ve bir kopyasını size vermek zorundadır. Lütfen 'Hizmet Formu'nu saklayınız.
 - Yetkili Servislerin bazıları zaman içinde iptal edilmiş olabilir. En doğru adresi, sürekli güncellenen www.vitra.com.tr Sitemizden ve / veya 0850 311 70 70 numaralı danışma hatlarımızdan öğrenebilirsiniz.
 - Özel servis adı altında çalışan ve Yetkili Servis olmayan kişilerin tespiti için yukarıdaki maddeler büyük önem taşır. Bunlara dikkat ediniz.
- 6- Satıcımız ve Yetkili Servisimiz sizin istek ve şikayetinizi gideremediği takdirde, kılavuz içindeki iletişim araçlarına müracaat ediniz.

Saygılarımızla,

ÜRÜNÜN GENEL ÖZELLİKLERİ

VitrA Akrilik Banyo Küvetleri'nin üretiminde ana malzeme olarak en yüksek kalitede polimetilmetakrilat, yani 'akrilik' kullanılıyor. Aşınma direnci yüksek olan akrilik, kolay temizlenebildiği ve mikrop barındırmadığı için tercih ediliyor.

Akrilik insan doğasına en uygun malzemelerden birisi olarak biliniyor. Esnek bir yapıya sahip olan akrilik, darbelerle karşı dayanıklılığını koruyor, deforme olmuyor. Yüzeyde oluşabilen en ufak bir çizik, polisaj uygulaması ile kolayca yok edilebiliyor. Akrilik ürünler renk hücrelerinin homojen dağılımı sayesinde parlaklığını asla yitirmiyor, yıllar geçse de ilk günkü görünümünü koruyabiliyor.

VitrA Akrilik Banyo Küvetleri'nin üretiminde kullanılan akrilik plaklar EN 263 Akrilik Plakalar standartlarını karşılayan ve akrilik malzeme üretiminde önde gelen Lucite International (ICI)'dan temin ediliyor. TÜBİTAK tarafından gerçekleştirilen on yıllık yaşlandırma testi ile akrilik plakaların yıpranmaya ve aşınmaya karşı dayanıklılığı güvence altına alınmış oluyor.

TSEK - DIN 249 - GOSS standartlarına Akrilik Ürün standartlarına uygun üretilen, VitrA Küvetleri'nde ise EN 274 standartlarını sağlıyor.

T.C. Gümrük ve Ticaret Bakanlığı 'Sanayi Mallarının Satış Sonrası Hizmetleri Hakkında Tebliğ'inde yayınladığı şekilde kullanım ömrü 10 yıldır.

- VitrA Banyo Küvetleri satın alındıkları tarihten itibaren 2 yıl garantilidir.
- '2 Yıl Garanti' uygulamasından yararlanabilmeniz için Garanti Belgesi'ni ürününüzü satın aldığınız İntema mağazası veya İntema Yetkili Satıcısı'na ya da banyo küvetinizi monte eden VitrA-Artema Yetkili Servisi'ne onaylatınız.
- Herhangi bir sorun ile karşılaştığınızda size en yakın VitrA-Artema Yetkili Servisi ile temasa geçiniz.

NAKLİYE ve TAŞIMA SIRASINDA DİKKAT EDİLECEK HUSUSLAR

- 1- Ürünler ambalaj üzerinde bulunan taşıma ve koruma işaretlerine uygun bir şekilde taşınmalı ve yerleştirilmelidir.
- 2- Sandık veya karton ambalaj ile sevk edilen ürünlerin forklift ile taşınması esnasında palet uygulamasından faydalanılmalıdır.
- 3- Ürünlerin depolanması ve korunması esnasında kırılmaları önlemek amacı ile ambalajlar işaret yönünde ve üst üste gelmeyecek şekilde yerleştirilmelidir.
- 4- Katlara taşınması amacı ile açılan ambalaj içinde bulunan ürün parçaları, kontrol edilerek ve korunaklı bir şekilde taşınmalıdır.
- 5- Ürün üzerinde bulunan koruyucu film tabakası taşıma, montaj işlemi ve tadilat işlemi bitmeden çıkarılmamalıdır.

KÜVET MONTAJ UYGULAMALARI

Dikkat Edilecek Noktalar

- Kuvetin, duvar karoları döşendikten ve banyodaki inşaat işleri bittikten sonra monte edilmesini öneririz.
- Kuvet ile ilgili teknik ölçüler, Teknik Bilgiler Föyü'nde verilmektedir.
- Batarya uygulaması, 'Teknik Bilgiler Föyü'nde gösterilen şekilde yapılmalıdır.
- Eğer duvardan kuvet bataryası tercih ediliyorsa uygun olan bataryayı 'Teknik Bilgiler Föyü'nde verilen ölçüler doğrultusunda önceden duvara monte ediniz.
- Montaj öncesinde kuvetin konacağı zeminin teraziye, duvar köşelerinin 90° olduğu kontrol edilmelidir.
- Sıcak Soğuk su tesisatı hazırlanmış olmalıdır.
- Eğer kuvet hidromasajlı ise teknik föyde belirtilen şekilde elektrik hattı hazırlanmış olmalıdır.

Panelli Kuvet Montajı

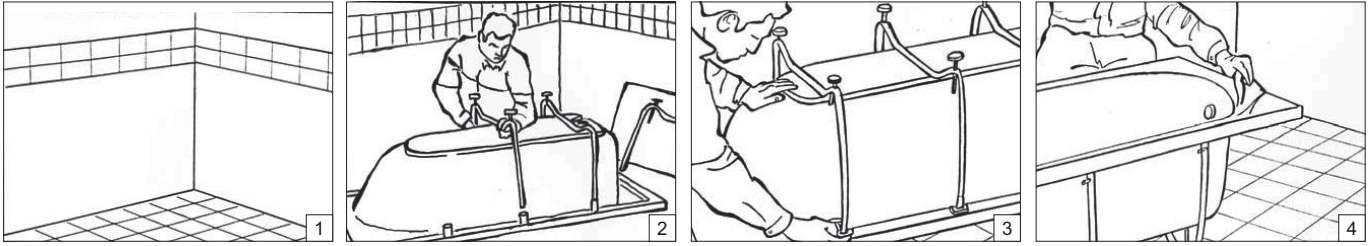

- 1- Kuvet, alt yapısı hazırlanmış zemine monte edilmelidir.
- 2- Eğer kuvet paletli ambalaj ile satın alınmışsa, ayak setlerinin kuvete monte edilmesi gerekmektedir. Bu durumda ayak boru profilleri kuvete takılmak üzere hazırlanır. Kuvet temiz bir zemine ters çevrilerek "U" şeklindeki ayak boru profilleri boru pabuçların içine takılır ve kuvet tabanından iki adet vidayla sabitlenir.
- 3- Boru pabuçların vidaları sıkılır.
- 4- Kuvet üzerindeki koruyucu folyonun duvara temas eden ve sifon çevresine gelen bölümleri ayrılır. Folyonun tamamı ancak kuvet montajı bitirilip banyodaki tadilat bittikten sonra çıkarılmalıdır.

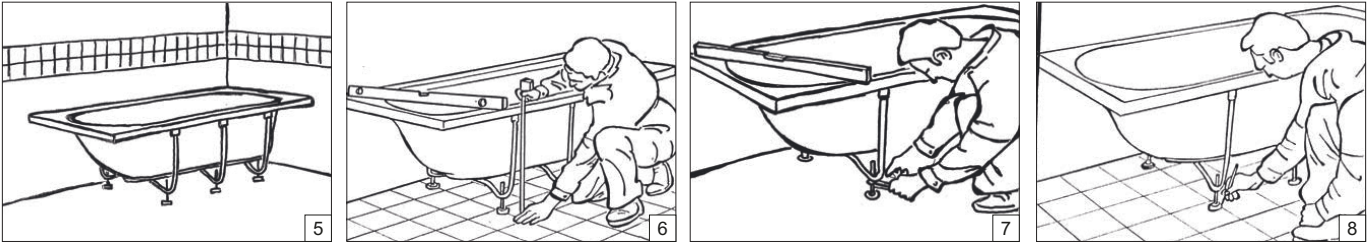

- 5- Kuvet montaj yapılacak yere yerleştirilir.
- 6- Ayaklar panel yüksekliğinde ayarlanarak teraziye alınır. (Panel yüksekliği için Teknik Bilgiler Föyü'ne bakınız).
- 7- Ayak kontra somunları sıkılır.
- 8- Ayak montaj delikleri işaretlenir. (Dikkat! Alttan ısıtmalı ve izolasyonlu zeminlerde kesinlikle delinmemelidir.)

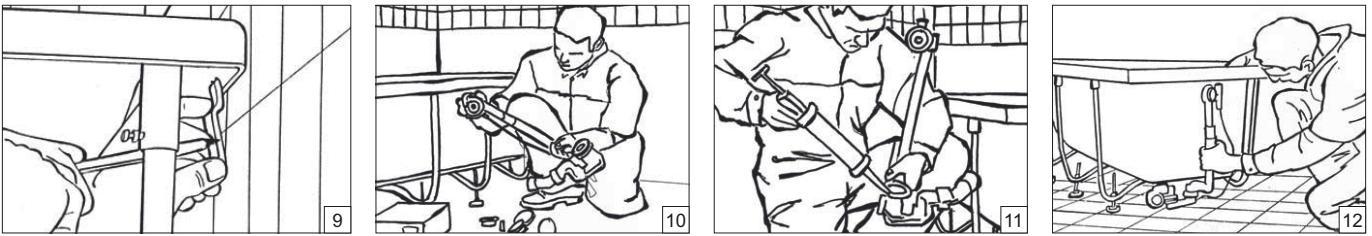

- 9- Duvar askı elemanlarını takmak üzere duvar karoları üzerinde işaretlenen noktalar 10'luk matkap ile delinerek duvar askı elemanları sabitlenir. (Teknik Bilgiler Föyü'nde 'Duvar Askı Detayları' şeklinde gösterildiği gibi).
- 10- Kuvet sifonu montaj için hazırlanır. (Bu aşamada kuvetin üzerindeki koruyucu folyonun sifon deliği çevresine gelen kısımlarını çıkartmayı unutmayınız).
- 11- Sifon gider contası ve taşma contasına silikon çekilir.
- 12- Hazırlanan kuvet sifonu monte edilir.

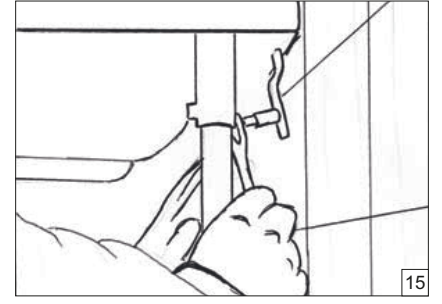
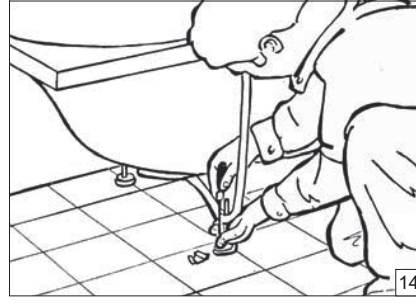

13- Duvar askı elemanlarının kullanıldığı durumlarda küvet ayaklarını yere sabitlemeye gerek yoktur. Ancak gönyesiz duvarlarda küvet ayak montaj delikleri 7-8'lik matkap ile delinir. (Dikkat! Altın ısıtılmalı ve izolasyonlu zeminlerde kesinlikle delinmemelidir).

14- Küvet ayaklardan yere vidalanır.

15- Duvar askı elemanlarının kelebek somunları sıkılarak küvet duvara sabitlenir.

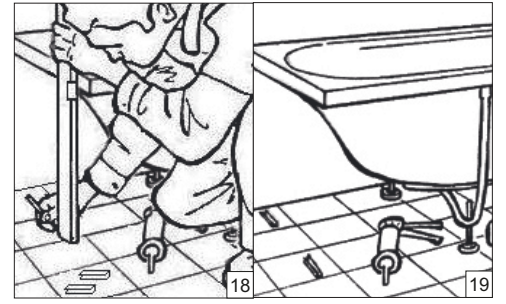
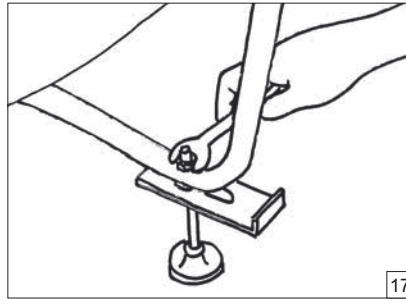
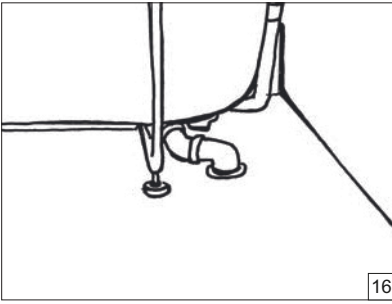

16- Sifon çıkış ucu atık su giderine bağlanır. Sızdırmazlık testi yapılır.

17- Panel destek lamaları ayarlanarak vidalanır.

18-19 Eğer üründe yan panel uygulaması yapılacak ise, panel destek elemanları için yer işaretlenir ve silikon ile yere sabitlenir.

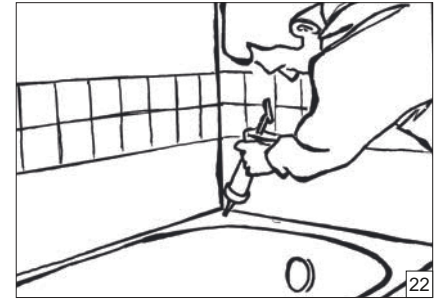
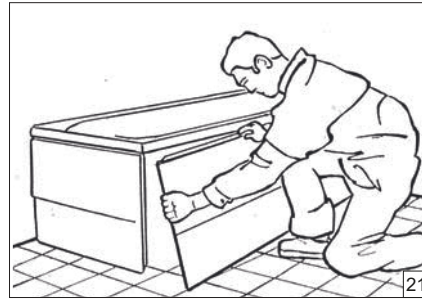
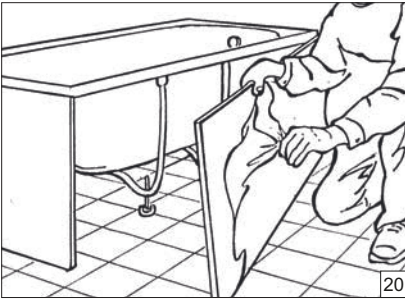

20- Panellerin koruyucu folyoları çıkarılır.

Not: Eğer küvet hidromasajlı ise elektrik bağlantısını yapınız.

21- Dikdörtgen küvetlerde önce yan panel, sonra ön panel yerine takılır. Köşe küvetlerde ise panelin tutturulması amacıyla küvetin ön kenar eteklerinin altında panel montajı için sabitlenmiş metal klipsleri vardır. Panel, üst kıvrımı bu klipslere tutturulacak şekilde bir köşeden başlayarak takılır.

22- Küvet – duvar arası silikon çekilerek sızdırmazlık sağlanır.

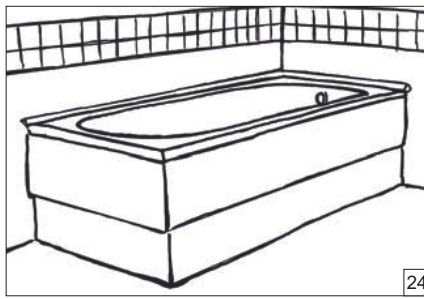

23- Gerekli olduğu durumlarda ayrıca kenar çitası uygulaması yapılabilir. Ancak kenar çitası uygulamasından önce küvet – duvar arası izolasyon kesinlikle sağlanmış olmalıdır. Kenar çitası, hem küvete hem de duvara gelen her iki yüzeye de boydan boy silikon çekilerek monte edilir.

24- Küvet montajı tamamlanmıştır. Banyodaki tadilat işlemleri bittikten sonra ürün üzerindeki koruyucu folyonun tamamını çıkarınız.

Monoblok Küvet Montajı

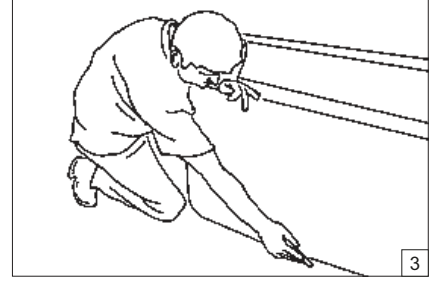
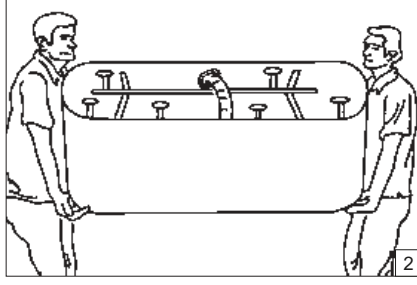
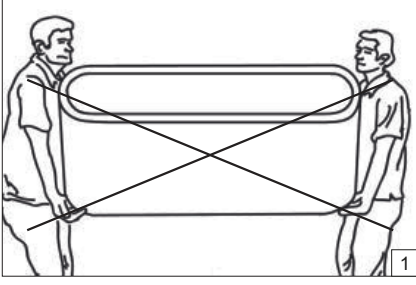

1-2 Küvet taşınırken ters olarak taşınmalıdır. Asla panellerden tutarak taşınmamalıdır.

3- Bu seride düz ve hidromasajlı küvetlere 'Gizli Taşıma Sifonu' (hidden overflow) üretici tarafından bağlanmaktadır. Bu sebeple sifon montajı ürün üzerine yapılmış şekildedir. Küvet, montajı yapılacak yere konur ve taban alanı kadar yere şekli çizilir. Bu çizimin orta noktasından teknik şemada belirtildiği şekilde "A" ile işaretli alanada 50 mm çaplı pis su gider bağlantı tesisat borusu ile "C" ile işaretli alanda küvet üzeri batarya aks mesafelerine tesisat boru hatları çekilir. Ürün hidromasajlı küvet ise çizili alan içerisinde 220 volt elektrik bağlantı hattı (bkz "E" ile gösterilen alan) küvet yönüne göre Faz, Nötr ve Toprak olarak çekilir. "B" ile gösterilen alana kesinlikle gider mufu bırakılmamalıdır. Dışarıdan batarya uygulaması küvet çapının 100 mm dışında olacak şekilde ve küvet yerleşimine göre yapılmalıdır. Sıcak ve soğuk su aks mesafesi batarya teknik çizimine göre ayarlanmalıdır. (Teknik şema için ürünün teknik bilgiler föyüne bakınız.)

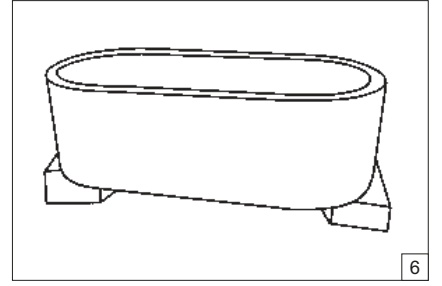
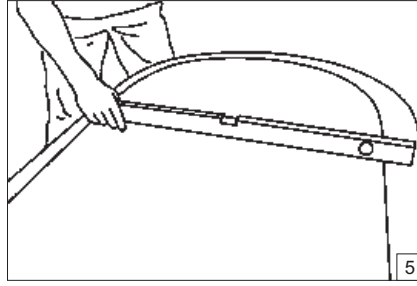
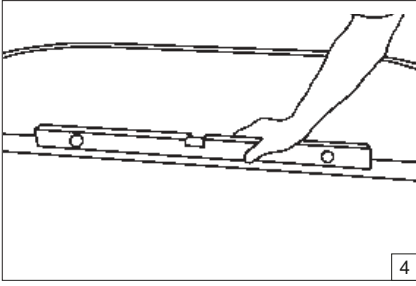

4-5 Küvet, montajı yapılacak yerde teraziye alınır.

6- Altyapı montajı için küvet montajı yapılacak yerde taşıyıcı destekler üzerine oturtulur.

Dikkat: Altyapı montajı sırasında, küvet yan çevrilmemeli ve yan panellere ağırlık binmemelidir.

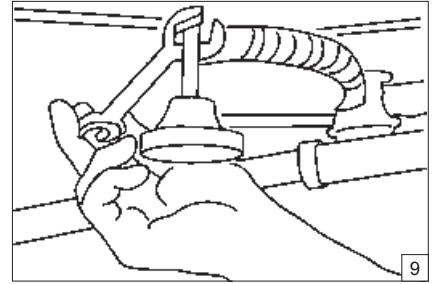
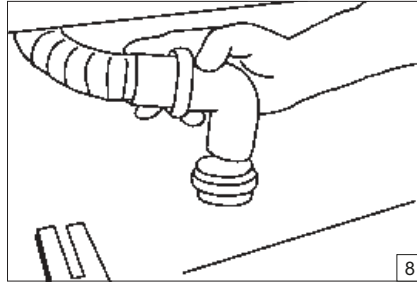
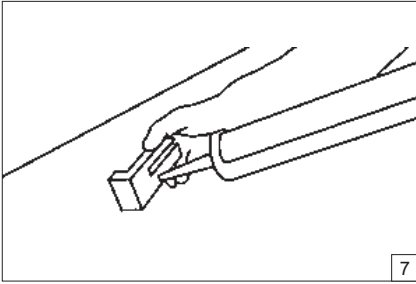

7- Küvet monoblok eteklerinin yere basan kısımları işaretlenir. Panel destek lamaları akrilik kalınlığında içeri çekilerek silikon ile zemine sabitlenir. Küvetin zeminde oynaması engellenir.

8- Küvetin sifon gider bağlantısı ve eğer ürün hidromasajlı ise elektrik bağlantısı yapılmalıdır.

9- Ayak kontra somunları sıkılır.

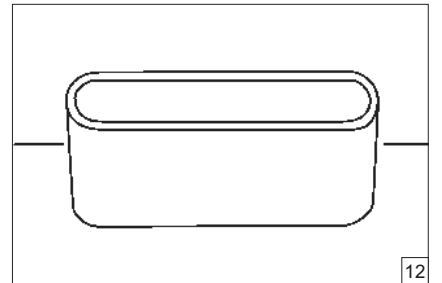
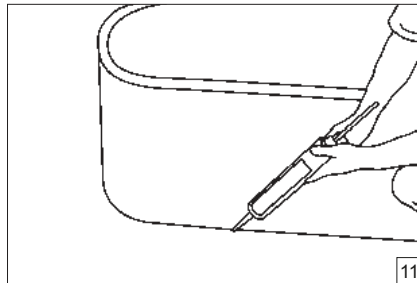
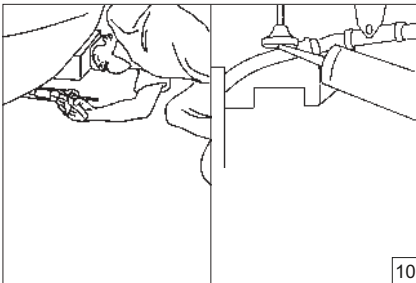

10- Küvet ayaklarının zemine basan noktalarına silikon uygulaması yapılır.

11- Altyapı montajı tamamlandığında küvet, taşıyıcı destekler üzerinden indirilir. Gerek görülen durumlarda küvet paneli ile zemin arasında birkaç noktadan silikon çekilerek montaj tamamlanır.

12- Monoblok küvet montajı bitmiştir. Küvet üzerindeki koruyucu folyo ancak küvet montajı bitirilip banyodaki tadilat bittikten sonra çıkarılmalıdır.

VİTRA KÜVETLERDE UYGULANAN MASAJ SİSTEMLERİ

- Masajsız Vitra küvetinizi eğer hidromasaj sistemine uygun bir küvet ise, masajlı bir küvete çevirebilir, hidromasaj keyfini sizde yaşayabilirsiniz.
- Uygun olan masaj sistemini dilediğiniz zaman, satın almış veya kullanmakta olduğunuz Vitra düz küvetinize monte ettirebilirsiniz.
- ★ Masaj sistemi ve küvet modeli bilgisi için Fiyat Listesindeki "Küvet için Hidromasaj Uyum Tablosu"na bakınız.

Önemli Not:

- Masaj sisteminin sahip olduğu belirtilen jet ve hava kontrolörü sayısı, teknik nedenlerden dolayı küvet modeline göre farklılık gösterebilir.
- Konu ile ilgili daha ayrıntılı bilgiye Vitra Küvet yetkili satıcılarından, www.vitra.com.tr internet sitemizden ve / veya 0800 311 70 70 numaralı danışma hattımızdan ulaşabilirsiniz.
- Ürününüz Hidromasaj sistemi uygulanmasına uygun bir ürün ise teknik föyündeki şemalarda detaylı bilgi bulunmaktadır.

BANYO KÜVETLERİNİN BAKIMI

Dikkat Edilmesi Geerken Noktalar!

- Akrilik, asit ve alkalilere karşı dayanıklıdır. Ancak, küvetinize kuru temizlemede kullanılan organik eriyikler, boya çıkarıcı maddeleri, aseton ve diğer solventleri temas ettirmeyiniz.
- Yanan sigarayı üründen uzak tutunuz.
- Montaj işleminden sonra banyo içerisindeki inşaat faaliyetleri devam edecek ise, küvetin üzerindeki ince film tabakasını çıkartmayınız ve ürüne tam koruma uygulayınız.

KARŞILAŞILABİLECEK SORUNLAR ve ÇÖZÜMLERİ

Sorun	Çözüm
• Ürünün yüzeyi mat ve / veya çizik.	• Ürününüz yeni ise üzerindeki ince koruyucu film tabakası çıkartılmamış olabilir. • Bir süre kullandıktan sonra matlık / çizik oluştuysa uygun temizlik malzemeleri kullanmıyor olabilirsiniz. 'Temizlik' bölümüne bakınız.
• Küvet esneme yapıyor.	• Duvar askı elemanlarının duvara monte edilip edilmediğini kontrol ediniz. Küvetin rijitliğini sağlamak için duvar askı elemanları kesinlikle kullanılmalıdır.
• Küvetin altına su sızıyor.	• Küvet - duvar arasına yapılan silikon uygulamasını kontrol ediniz.
• Küvetin sifon gideri sık sık tıkanıyor.	• Saç teli, sabun, vs. zaman içinde sifonu tıkaabilir. Ara sıra sifon giderini lavabo açıcı ile temizleyiniz.
• Kumanda kolu zorlandığı halde sifon tapası açılmıyor.	• Kumanda kolu çok zorlanırsa sifon teli kopabilir Bu nedenle kolu zorlamadan tapayı saatin ters yönünde çevirerek yükseklik ayarı yapılmalıdır.

Sorununuz devam ederse, lütfen en yakın Vitra-Artema Yetkili Servisi ile temasa geçiniz.

Akrilik Küvetlerin Temizliği

- Küvetinizi kullandıktan hemen sonra sıvı bir banyo temizleyicisi veya kireç çözücü, yumuşak bir bez ve ılık su kullanarak temizleyiniz. Aksi takdirde erimeyen sabun ürünleri, kirlen ve kireçli su, akrilik üzerinde ince bir tabaka oluşturur ve temizlenmesi güçleşir.
- Küvetinizin temizliğinde tuz ruhu, aşındırıcı / toz deterjan ve toz ihtiva eden krem deterjan, arap sabunu ve sert/çizici temizlik süngeri kullanmayınız.

Not: Kabinli ürünlerde, özellikle desenli ürünlerde, kullanım sonrası camları yumuşak bez ve ılık su kullanarak temizleyiniz. Tuz ruhu, aşındırıcı / toz / sıvı deterjan, arap sabunu ve sert / çizici temizlik süngeri kullanmayınız. Organik eriyikler, boya çıkarıcı maddeleri, aseton ve diğer solventleri temas ettirmeyiniz.

GARANTİ KAPSAMI DIŞINDA KALAN HUSUSLAR

Nakliye, Depolama

- 1- Ürünlerin teslimatı sonrasında yapılacak nakliye ve taşımalar esnasında ürünlerin yüzeyinde oluşan deformasyonlar ya da darbe sonucu oluşabilecek kırılmalar,
- 2- İnşaat alanında uzun süre korumasız kalan ürünlerin yüzeylerinde oluşan deformasyon ve kırılmalar,
- 3- Ürünlerin depolanması ve kullanımı sırasında ortamdaki su ve/veya rutubetten etkilenerek ürüne zarar verilmesi,
- 4- Ürünlerin depolanması sırasında, üst üste konularak birbirine zarar verilmesi,

Montaj

- 1- Yetkisiz kişilerce yapılan hatalı montaj, bakım, onarım ve demontajı nedeni ile oluşan arızalar,
- 2- Teknik föylerde belirtilen altyapı ölçüleri dışında yapılan sıcak-soğuk su, pis su gider tesisatı, duvar ve yer gönyesizliği nedeniyle ürünün montajını etkileyen faktörlerin oluşması,
- 3- Tesisattaki küçük partiküller (taş, kum, çakıl vb.) ve kireçlenmeden oluşan yüzey deformasyonu ve arızalar,
- 4- Duvar yapısının belirtilen tiplerden farklı olması ile oluşacak arızalar,
- 5- Tesisat şebekesi basıncının istenen değerde olmamasından kaynaklanan arızalar,
- 6- Hatalı elektrik tesisatı (topraksız kablo, voltaj dalgalanmaları gibi) nedeniyle oluşan arızalar,
- 7- Küvet üstü armatür uygulaması için gerekli deliklerin üretici veya yetkili servisler dışında açılması halinde oluşan arızalar,
- 8- Gömme uygulamalarında bırakılması zorunlu olan havalandırma kapakçığı ve giderin bırakılmama nedeni ile oluşan arızalar,

Kullanım, Temizlik ve Bakım

- 1- Kullanım Kılavuzu'nda belirtilen kullanım fonksiyonları dışındaki uygulamalar nedeniyle yüzeyde ve elektronik parçalarda oluşan deformasyonlar ve arızalar,
- 2- Asit içerikli temizleme maddeleri ve aşındırıcı toz içeren temizlik malzemeleri ile silinen ürünlerin yüzeyinde oluşan deformasyon ve matlıklar,
- 3- Sert temizleme maddeleri (tel sünger, sertleştirilmiş sünger vb.) ile silinen ürünlerin yüzeyinde oluşan deformasyon ve matlıklar,
- 4- Banyo mekanı içinde yapılacak tadilatlar esnasında kaynak elektrod kıvılcımları, yanıcı maddeler ve sigaranın ürün yüzeyinde oluşturduğu deformasyonlar,
- 5- Orijinal yedek parça dışında kullanılan parçalardan oluşan arızalar, garanti kapsamı dışında işlem görecektir.

Akrilik Ürünlerin Sökülmesi ve Bertaraf edilmesi

- 1- Garanti dahili arızalar dışındaki ürün sökümü ve sökülen ürünlerin bertarafı müşterilerimizin sorumluluğundadır.
- 2- Sökülen akrilik ürünler HAFRİYAT TOPRAĞI, İNŞAAT VE YIKINTI ATIKLARIN KONTROLÜ YÖNETMELİĞİ çerçevesinde değerlendirilerek bertaraf için ilçe belediyesi ile temasa geçilmelidir.
- 3- Sökülen Vitra ürünlerinin fabrikamıza sevki sağlanması halinde bertarafı tarafımızdan ücretsiz olarak gerçekleştirilecektir.

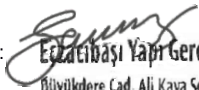
VitrA GARANTİ BELGESİ	
Üretici ve Tedarikçi Firmasının	Satıcı Firmasının
Ünvanı : Eczacıbaşı Yapı Gereçleri Sanayi ve Ticaret A.Ş.	Ünvanı :
Merkez adresi : Büyükdere Cad. Ali Kaya Sok. No.7 Kat:5 34394 Levent / İstanbul / Türkiye	Adresi :
Telefonu / Fax. : (0212) 350 80 00 / (0212) 371 74 32	Telefonu / Fax. :
İnternet : www.vitra.com.tr	Fatura Tarihi ve No :
Firma Yetkilisinin	Tarih İmza - Kaşe :
İmzası Kaşesi :  Eczacıbaşı Yapı Gereçleri San. Tic. A.Ş. Büyükdere Cad. Ali Kaya Sok. No:7 Levent - İstanbul	
Malın	SERVİS ve MÜŞTERİ HİZMETLERİ
Cinsi : Akrilik Banyo Küvetleri	Adres : Büyükdere Cad. Ali Kaya Sok. No.7 Kat:5 34394 Levent / İstanbul / Türkiye
Markası : Vitra	Danışma Hattı : 0 850 311 70 70
Modeli :	
Bandrol ve Seri no :	
Teslim tarihi ve Yeri :	
Kullanım Ömrü : 10 Yıl	
Garanti süresi : 2 Yıl	
Azami tamir süresi : 20 İş günü	

GARANTİ ŞARTLARI

1. Garanti süresi, malın teslim tarihinden itibaren başlar ve 2 yıldır. Teslim tarihi faturada gösterilen tarihtir.
2. Malın bütün parçaları dahil olmak üzere tamamı garanti kapsamındadır.
3. Malın ayıplı olduğunun anlaşılması durumunda tüketici, 6502 sayılı Tüketicinin Korunması Hakkında Kanununun 11 inci maddesinde yer alan;
a-Sözleşmeden dönme,
b-Satış bedelinden indirim isteme,
c-Ücretsiz onarılmasını isteme,
d-Satılanın ayıpsız bir misli ile değiştirilmesini isteme,
haklarından birini kullanabilir.
Tüketicinin bu haklardan "ücretsiz onarım hakkını" seçmesi durumunda satıcı, üretici ve ithalatçı; başka herhangi bir ad altında hiçbir ücret talep etmeksizin malın onarımını yapmak veya yaptırmakla yükümlüdür. Malın garanti süresi içinde tekrar arızalanması, tamiri için gereken azami sürenin aşılması, tamirinin mümkün olmadığının, yetkili servis istasyonu, satıcı, üretici veya ithalatçı tarafından bir raporla belirlenmesi durumunda, Tüketici kanununun 11 inci maddesinde yer alan haklara istinaden tüketici malın bedel iadesini, ayıp oranında bedel indirimini veya imkân varsa malın ayıpsız misli ile değiştirilmesini satıcıdan talep edebilir. Satıcı, üretici ve ithalatçı tüketicinin bu hakkını kullanmasından müteselsilen sorumludur.
4. Malın tamir süresi 20 iş gününü geçemez. Bu süre, garanti süresi içerisinde mala ilişkin arızanın yetkili servis istasyonuna veya satıcıya bildirim tarihinde, garanti süresi dışında ise malın yetkili servis istasyonuna teslim tarihinden itibaren başlar. Malın arızasının 20 iş günü içerisinde giderilememesi halinde, üretici veya ithalatçı; malın tamiri tamamlanıncaya kadar, benzer özelliklere sahip başka bir malı tüketicinin kullanımına tahsis etmek zorundadır. Malın garanti süresi içerisinde arızalanması durumunda, tamirde geçen süre garanti süresine eklenir.
5. Garanti uygulaması sırasında değiştirilen malın garanti süresi, satın alınan malın kalan garanti süresi ile sınırlıdır.
6. Garanti kapsamı dışında olan hususlar madde 3 "Garanti Kapsamı Dışında Kalan Hususlar" başlığı altında verilmiştir.
7. Tüketici, garantiden doğan haklarının kullanılmasına ile ilgili olarak çıkabilecek uyumsuzluklarda yerleşim yerinin bulunduğu veya tüketici işleminin yapıldığı yerdeki Tüketici Hakem Heyetine veya Tüketici Mahkemesine başvurabilir.
 - Arızanın giderilmesi konusunda uygulanacak yöntemin belirlenmesi, değiştirilecek parçaların seçimi tamamen kuruluşumuza aittir.
 - Ürün üzerinde, kuruluşumuz Eczacıbaşı Yapı Gereçleri San. ve Tic. A.Ş. dışında herhangi bir tadilat yapıldığı takdirde bu garanti hükümden düşer.
 - Verilen garanti, ürün kullanım kılavuzunda yer alan hususlara uyulduğu ve garanti şartlarında belirtilen, müşteriye düşen görev ve sorumluluklar eksiksiz yerine getirildiği sürece geçerlidir.
8. Satıcı tarafından Garanti Belgesinin verilmemesi durumunda, tüketici Gümrük ve Ticaret Bakanlığı Tüketicinin Korunması ve Piyasa Gözetimi Genel Müdürlüğüne başvurabilir.

BU BELGEYİ SAKLAYIN